

**Schrankhaube  
Telescopic 60 cm  
Edelstahl**



EAN 5414425006632

**Energie-Label**

▪ Energieeffizienzklasse (EEIDunsthaube)	C
▪ Jährlicher Energieverbrauch (kWh/Jahr) (AECDunsthaube)	82,1
▪ Lüfter-Effizienzklasse (FDEDunsthaube)	D
▪ Beleuchtung-Effizienzklasse (LEDunsthaube)	A
▪ Fettfilter-Effizienzklasse (GFEDunsthaube)	E

**Funktionen & Eigenschaften**

▪ Motor	Integriert
▪ Integrierte Schalldämmung	Integriert
▪ Umluft	Optional
▪ InTouch Funktion	Optional
▪ Auto stop	▪
▪ Nachlaufzeit (Minuten)	10
▪ Metallfettfilter	605014
▪ Anzahl Metallfettfilter	1
▪ Fettfiltersättigungsanzeige	▪
▪ Umluftfiltersättigungsanzeige	▪
▪ Bedienung	Taster
▪ Geschwindigkeitsstufen	3 + power
▪ Powerstufe mit automatischer Zurückschaltung (Minuten)	6

**Abmessungen**

▪ Gerätemaße (BxTxH)	598 x 290 x 405
▪ Ausschnitt (BxT) (mm)	560 x 180
▪ Minimale Abmessung Schrank (BxTxH) (mm)	600 x 280 x 450
▪ Montagehöhe zwischen Arbeitsplatte und Unterseite Dunsthaube mit Induktionskochfeld (Hmin-Hmax) (mm)	650 - 750
▪ Montagehöhe zwischen Arbeitsplatte und Unterseite Dunsthaube mit Gaskochfeld (Hmin-Hmax) (mm)	650 - 750
▪ Montagehöhe zwischen Arbeitsplatte und Unterseite Dunsthaube mit elektrischem oder keramischem Kochfeld (Hmin-Hmax) (mm)	600 - 750
▪ Durchmesser Abluftstutzen (mm)	150
▪ Position Auslaß	Oben

**Beleuchtung**

▪ Typ der Funktionsbeleuchtung	LED
▪ Funktionsbeleuchtung dimmbar	-
▪ Soft-ON/OFF	▪
▪ Anzahl der Lichtpunkte Funktionsbeleuchtung	2
▪ Gesamtverbrauch Funktionsbeleuchtung (W)	4
▪ Farbtemperatur Funktionsbeleuchtung (K)	2700

## Leistung & Geräusch

---

▪ Motorleistung freiblasend (m³/h)	940
▪ Motorleistung Abluft Stufe 1 (m³/h) / max. Druck Abluft Stufe 1 (Pa)	285 / 187
▪ Motorleistung Abluft Stufe 2 (m³/h) / max. Druck Abluft Stufe 2 (Pa)	397 / 287
▪ Motorleistung Abluft Stufe 3 (m³/h) / max. Druck Abluft Stufe 3 (Pa)	473 / 336
▪ Motorleistung Abluft max. Powerstufe (m³/h) (Qboost) / max. Druck Abluft max. Powerstufe (Pa)	614 / 411
▪ Schalldruckpegel Abluft Stufe 1 (dB(A)) / Schalleistungspegel Abluft Stufe 1 (dB(A))	36 / 47
▪ Schalldruckpegel Abluft Stufe 2 (dB(A)) / Schalleistungspegel Abluft Stufe 2 (dB(A))	43 / 55
▪ Schalldruckpegel Abluft Stufe 3 (dB(A)) / Schalleistungspegel Abluft Stufe 3 (dB(A))	47 / 58
▪ Schalldruckpegel Abluft max. Powerstufe (dB(A)) / Schalleistungspegel Abluft max. Powerstufe (dB(A)) (LWAboost)	51 / 63

## Technische Eigenschaften

---

▪ Maximale Leistung (W)	181
▪ Netzspannung (V)	230
▪ Frequenz (Hz)	50
▪ Leistungsaufnahme im Stand-by-Modus (Ps)(W)	0.29
▪ Gewicht (kg)	14,5
▪ Länge des Stromkabels (m)	1,1

1

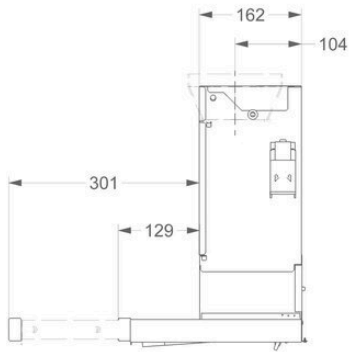

2

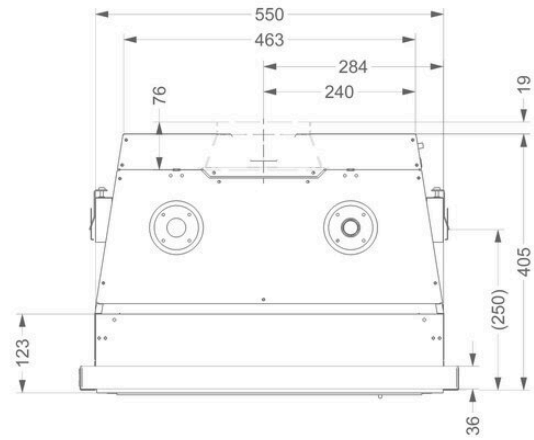

3

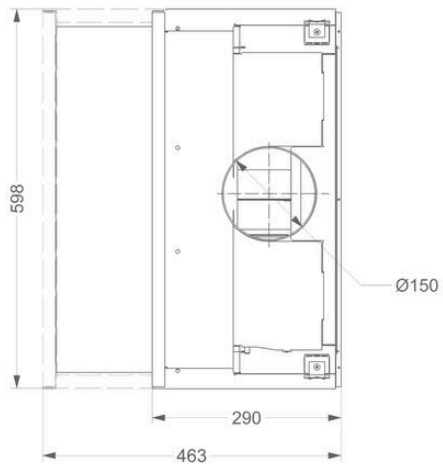

4

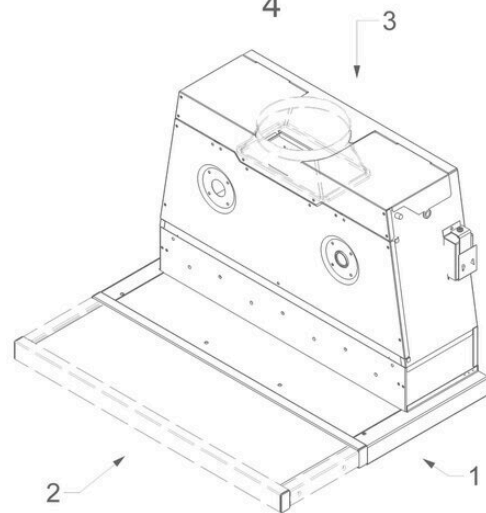

## Umluft Zubehör

## Umluft kit



662400

Umluftset mit Monoblock 661, 662, 663



906450

Abluftgitter für Oberschränke Schwarz

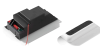
**Kit zum Anschluss  
für eine elektrische  
Klappe oder  
Beleuchtung**

990021

InTouch Set inkl. Fernbedienung



990030

Set zum Anschluss einer elektrischen Klappe oder einer externen Beleuchtung

